



Zugkette für Maismäherwerk-Anbaugeräte, Ersatzteilnummer CA627GRECAV für den Grecav-Anbau

Bruttopreis	84.35 Euro
Nettopreis	68.58 Euro
Verfügbarkeit	Verfügbar
Lieferzeit	48 Stunden
Katalognummer	CA627GRECAV
Code des Herstellers	CA627GRECAV
Hersteller	erbetec

Produktbeschreibung



Förderkette für Maismäherwerk-Anbaugeräte, äquivalent zur Originalkette mit der Katalognummer: CA627 GRECAV.

Die Kette passt zu dem Grecav-Anbaugerät.

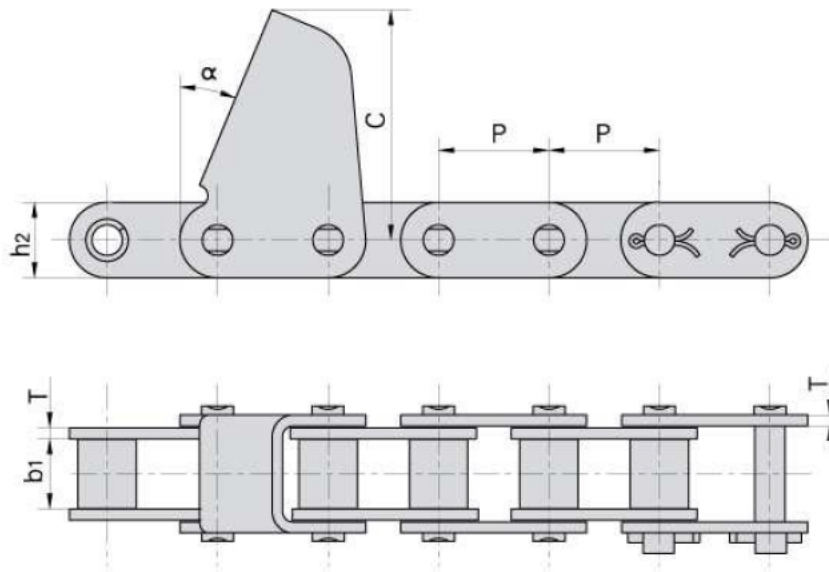

Donghua Chain No. <i>Donghua Ketten Nr.</i>	P	b1	h2	T	C	α
	mm	mm	mm	mm	mm	
CA627-CPEF1	30.0	19.05	20.5	3.0	62.5	22.5°
CA627-CPEF2	30.0	19.60	20.5	3.0	62.5	22.5°
CA627-CPEF9	30.0	19.05	20.5	3.0	62.5	22.0°