

<https://erbetec.de/zugkette-fr-maismhwerk-anbaugerte-ersatzteilnummer-89842128-fr-cnhanbaugerte-p-4764.html>

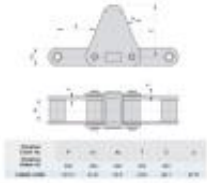

## Zugkette für Maismähwerk-Anbaugeräte, Ersatzteilnummer 89842128 für CNH- Anbaugeräte

Bruttopreis	<b>206.12 Euro</b>
Nettopreis	<b>167.58 Euro</b>
Verfügbarkeit	<b>Verfügbar</b>
Lieferzeit	<b>1-14 Tage</b>
Katalognummer	<b>89842128</b>
Code des Herstellers	<b>89842128</b>
Hersteller	<b>erbetec</b>

### Produktbeschreibung



**Förderkette für Maismähwerk-Anbaugeräte, die dem Originalkette mit der Katalognummer: 89842128 entspricht.**

**Die Kette passt zu CNH-Anbaugeräten.**

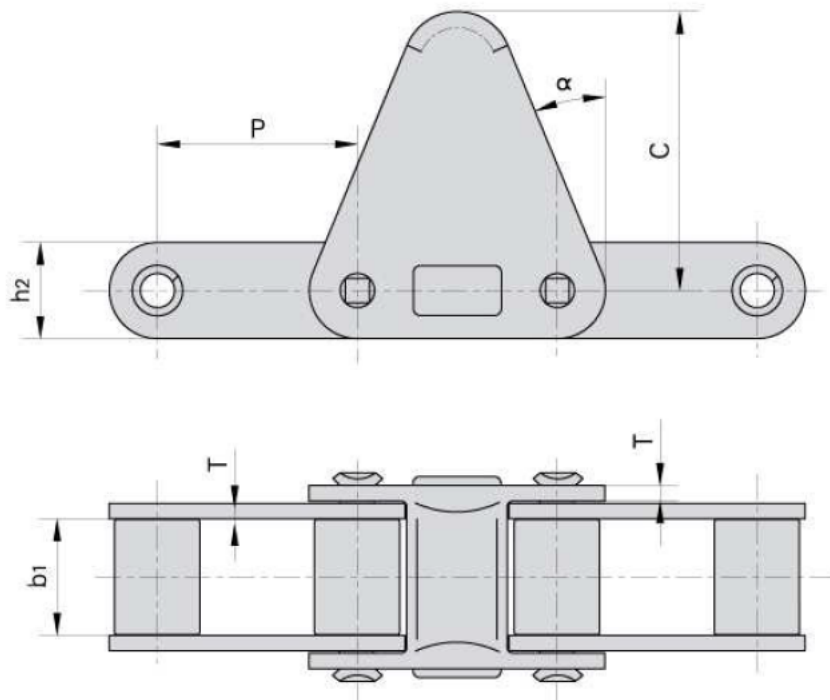

Donghua Chain No. <i>Donghua</i> Ketten Nr.	P	b <sub>1</sub>	h <sub>2</sub>	T	C	$\alpha$
	mm	mm	mm	mm	mm	
CA620-C30E	42.01	24.51	20.2	3.25	58.7	22.5°