

Link zum Produkt: <https://erbetec.de/zahnrad-12-x-15z-mit-standardnabe-p-113.html>



Zahnrad 1/2" x 15z mit Standardnabe

Bruttopreis	8.17 Euro
Nettopreis	6.64 Euro
Lieferzeit	Sofort
Katalognummer	1/2 Z15 Z PIASTL
Code des Herstellers	1/2 Z15 Z PIASTL

Produktbeschreibung

Kettenrad für Rollenketten 1/2" mit Nabe

ANZAHL DER ZÄHNE	15
DIMENSION/DURCHMESSER de[mm]	65,5
DIMENSION dp[mm]	61,09
DIMENSION dm[mm]	45
DIMENSION D1[mm]	10
DIMENSION A[mm]	28
DIMENSION B1[mm]	7,2

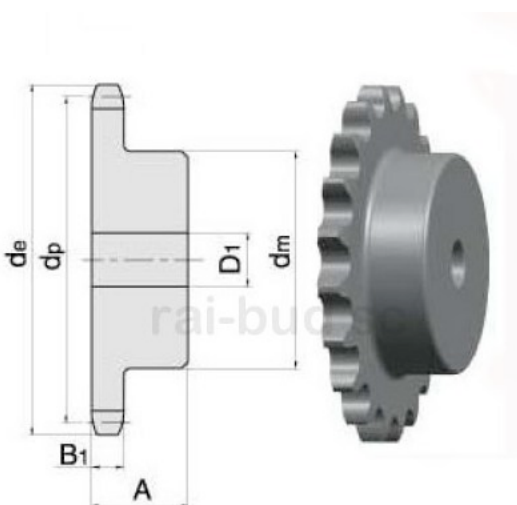

Suchen Sie nach Abmessungen?

Senden Sie eine Anfrage